

WAGNER

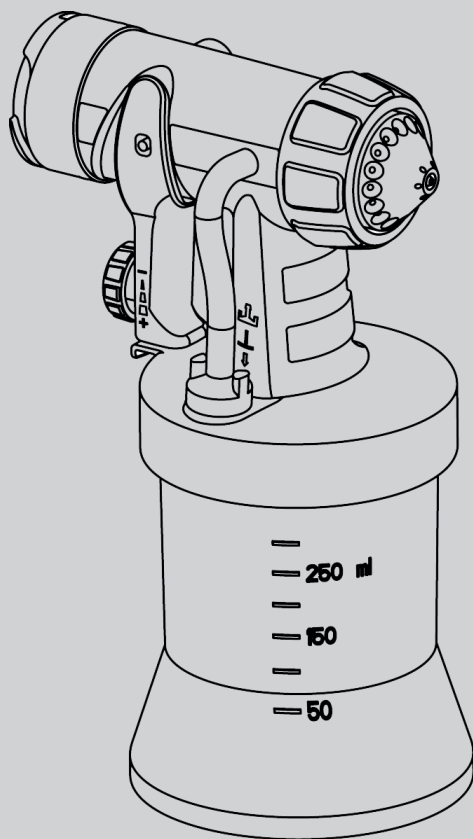

**WOOD&METAL EXTRA
DETAIL
ROZPRAŠOVACÍ NÁSTAVEC**

SK

1

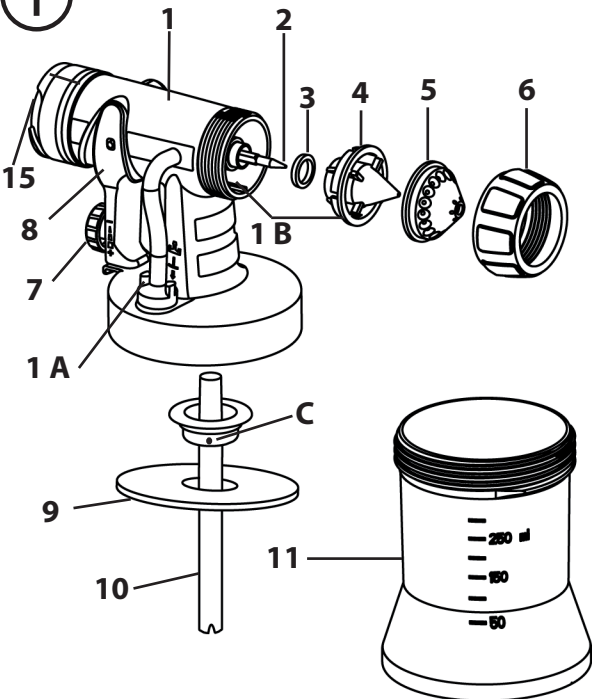

1 A

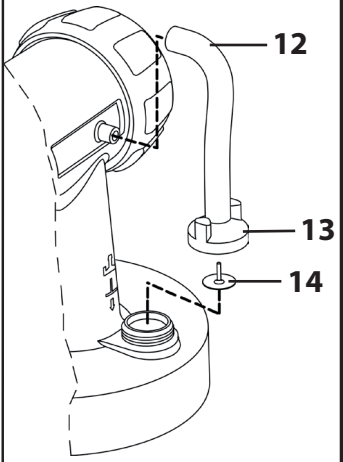

1 B

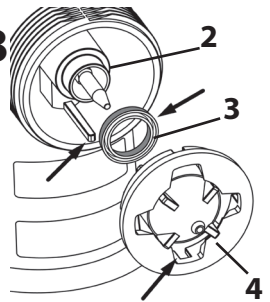

2

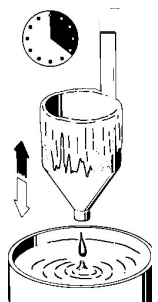

16

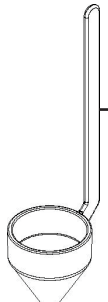

Pred uvedením nástavca do prevádzky si prečítajte tento návod na obsluhu a oboznámte sa s návodom na obsluhu základného zariadenia.

Pre tento rozprašovací nástavec Detail platia bezpečnostné pokyny základného zariadenia.

Všeobecné pokyny

Rozprašovací nástavec Detail bol vyvinutý na nanášanie farieb a lakov riediteľných vodou a farieb a lakov obsahujúcich organické riedidlá.

Nástavec vďaka zvlášť jemnému rozprašovanému lúču umožňuje ciele nanášanie farby a tým úpravu povrchu úzkych, malých a filigránových predmetov. Najlepšie sa hodí na detailné a kreatívne práce.

Špeciálny tvar nádoby s obsahom 250 ml umožňuje rozmiešanie malých množstiev cennej farby a rozprášenie farby bezo zvyšku.

POZOR! • Prístroj sa smie používať iba s funkčným ventilom. **Ak farba vystupuje do vzduchovej hadice (obr. 1 A, 12), prístroj ďalej nepoužívajte!** Demontujte vzduchovú hadicu, ventil a membránu, vyčistite a prípadne vymeňte membránu.



• **Striekaciu pištoľ nepokladajte na stranu.**

• Nekombinujte konštrukčné diely rôznych striekacích násad. Diely sa pri tom môžu poškodiť.

Popis (obr. 1)

1) Teleso pištole	2) Ihla
3) Tesnenie dýzy	4) Dýza
5) Vzduchový uzáver	6) Uzavretá matica
7) Regulátor množstva materiálu	8) Kohútik
9) Tesnenie nádoby	10) Stúpacia trubica
11) Nádoba	12) Vzduchová hadica
13) Veko ventilu	14) Membrána
15) O-krúžok	16) Odmerka na zisťovanie viskozity

Príprava povrchovej látky

Pred spracovaním pomocou striekacej pištole je nutné farby najskôr rozriediť. S rozprašovacím nástavcom Detail sa dajú povrchové látky spracovať až do maximálneho času vytekania (viskozita) 30 sekúnd.

Meranie viskozity (obr. 2)

1. Pred meraním povrchovú látku dôkladne premiešajte.
2. Odmerku na zisťovanie viskozity (16) úplne ponorte do povrchovej látky.
3. Odmerku zdvihnite a zmerajte čas v sekundách, kým sa pramienky tekutiny pri vytekaní nezačnú prerušovať.

Tento čas sa nazýva "**Čas vytekania v sekundách**".

Tabuľka viskozity

Striekací materiál	Čas vytekania v sekundách			
	Wood&Metal, Wall			Universal
	280 W	300 W	350 W	630 W
Základné nátery riediteľné rozpúšťadlom	max.30	max.30	max.30	max.30
Lakové farby riediteľné rozpúšťadlom	max.30	max.30	max.30	max.30
Základné nátery riediteľné vodou	max.30	max.30	max.30	max.30
Lakové farby riediteľné vodou	max.25	max.30	max.30	max.30
Ochranné prostriedky na drevo, moridlá, oleje	neriedené			
Dezinfekčné prostriedky, prostriedky na ochranu rastlín	neriedené			
Krycie laky na vozidlá	max.25	max.30	max.30	max.30

Nastavenie množstva materiálu

S týmto nastavcom sa môžu spracovať veľmi malé množstvá. Aby sa zabránilo farebným slzám na objekte, nastavte množstvo farby najskôr na kartóne alebo papieri pri rovnakej rozprašovacej vzdialenosti.

Regulačný gombík (obr. 1, pol. 7) otočte najskôr späť (-) a potom pomaly zvyšujte množstvo materiálu otáčaním v smere (+) až na požadované množstvo.

Technika nástreku

S malým striekacím nadstavcom na zdobenie detailov môžete z krátkej vzdialenosti a pri nízkej spotrebe materiálu vytvárať jemné linky voľnou rukou. Vytvorte si vlastnú šablónu a prilepte ju na predmet. Dokážete tak kopírovať ostré hrany a farbu môžete nanášať veľmi presne a bez veľkých strát. Aby ste pri nanášaní farby nevynechali drobné motívy, odporúčame objekt zafixovať svorkou alebo obojstrannou lepiacou páskou (nie je súčasťou dodávky).

Ďalšie pokyny k nanášaniu farby nájdete v návode k základnej jednotke.

Prerušenie práce



Pri spracúvaní dvojkomponentových lakov je nutné nástroj okamžite vyčistiť.

Odstavenie z prevádzky a čistenie

Pozri tiež návod základného zariadenia.

- 1) Zariadenie vypnite. Pri dlhších prestávkach a po ukončení práce odvdzdušnite nádobu. To je možné uskutočniť krátkym odskrutkovaním a následným uzavretím nádoby alebo stlačením kohútika a vypustením farby do originálnej nádoby.
- 2) Odskrutkujte nádobu a vyprázdňte ju. Vytiahnite stúpaciu trubicu s tesnením nádoby.
- 3) Nádobu a stúpaciu trubicu vopred predčistite štetcom. Vyčistite odvdzdušňovací otvor

(obr. 1 C)

POZOR! Tesnenia, membrány a otvory dýzy alebo vzduchové otvory striekacej pištole nikdy nečistite ostrými kovovými predmetmi. Ventilačná hadica a membrána sú len podmienene odolné proti rozpúšťadlám. Nevkladajte ich do rozpúšťadiel, iba ich utrite.

- 4) Vzduchovú hadicu (obr. 1 A, 12) vytiahnite nahor z telesa pištole. Naskrutkujte veko ventilu (13). Vyberte membránu (14). Všetky diely dôkladne očistite.
- 5) Odskrutkujte uzavretú maticu, snímte vzduchový uzáver a dýzu. Vzduchový uzáver, tesnenie dýzy a dýzu očistite štetcom a rozpúšťadlom, resp. vodou

Zloženie

Prístroj sa smie používať iba s neporušenou membránou (obr. 1A, 14).

- 1) Membránu (obr. 1A, 14) nasadíte kolíkom nahor na spodný diel ventilu. Pozri označenie na telese pištole.
- 2) Veko ventilu (obr. 1A, 13) opatrne nasadíte a priskrutkujete.
- 3) Vzduchovú hadicu (obr. 1A, 12) nasadíte na veko ventilu a na vsuvku na telese pištole.
- 4) Tesnenie trysky (obr. 1B, 3) posunúť cez ihlu (2), drážka (štrbina) pritom musí ukazovať smerom k Vám.
- 5) Dýzu (obr. 1B, 4) nasadíte na teleso pištole a otáčaním vyhľadajte správnu polohu.
- 6) Nasadíte vzduchový uzáver (obr. 1, 5) a dýzu (4) a utiahnite uzavretú maticu (6).
- 7) Tesnenie nádoby nasadíte zospodu na stúpaciu trubicu a posuďte až k osadeniu. Pritom zľahka otáčajte tesnením nádoby.
- 8) Stúpaciu trubicu s tesnením nádoby zasúďte do telesa pištole.

Zoznam náhradných dielov (obr. 1)

Pol.	Názov	Obj. č.
3	Tesnenie dýzy	0417 706
4	Dýza	2362 932
5	Vzduchový uzáver	2362 933
6	Uzavretá matica	2362 873
9	Tesnenie nádoby	2323 039
10	Stúpacia trubicu	2362 935
11	Nádoba 250 ml s vekom	0417 922
12,13, 14	Vzduchová hadica, Veko ventilu, Membrána	2304 027
15	O-krúžok	2362 875
16	Odmerka na zisťovanie viskozity	0209 058

Nový CLICK&PAINT SYSTEM poskytuje vďaka ďalším rozprašovacím nástavcom a príslušenstvu správny nástroj pre každú prácu.

Ďalšie informácie k produktovej palete firmy WAGNER okolo renovácie nájdete na www.wagner-group.com

Ochrana životného prostredia



Zariadenie vrátane príslušenstva by sa malo dať na opätovné ekologické recyklovanie. Pri odstraňovaní nevyhadzujte zariadenie do domového odpadu. Pomôžte životnému prostrediu a zaneste zariadenie do miestnej zberne alebo sa informujte v špecializovanom obchode.

Dôležitý pokyn týkajúci sa ručenía za výrobok!

V prípade používania cudzieho príslušenstva a náhradných dielov môžu ručenia a nároky na záruku úplne alebo čiastočne stratiť platnosť. Originálne príslušenstvo a náhradné diely značky WAGNER sú zárukou, že sú splnené všetky bezpečnostné predpisy.

2-ročná záruka

Záručná doba je 2 roky odo dňa predaja (pokladničný blok). Táto zahŕňa a obmedzuje sa na bezplatné odstránenie nedostatkov, ktoré sú preukázateľne spôsobené použitím chybného materiálu pri výrobe alebo chybou montáže alebo na bezplatnú výmenu chybných dielov. Použitie alebo uvedenie do prevádzky, ako aj svojpomocne vykonaná montáž alebo opravy, pri ktorých sa nepostupuje v súlade s naším návodom na obsluhu, vylučujú nárok na záruku. Diely podliehajúce opotrebeniu sú taktiež zo záručného plnenia vylúčené. Zo záruky je takisto vylúčené použitie pre živnostenské podnikanie. Vyhradzuje si výslovné právo na plnenie zo záruky. Záruka zaniká vtedy, ak bolo zariadenie otvorené inými osobami ako servisným personálom firmy WAGNER. Na poškodenie počas prepravy, pri údržbe a takisto pri poškodeniach a poruchách vzniklých v dôsledku nedostatočnej údržby sa záruka takisto nevzťahuje. Pri požadovaní záručného plnenia musí byť dokázané nadobudnutie zariadenia predložením originálneho dokladu. Pokiaľ to legislatíva umožňuje, vylučujeme záruku za akékoľvek zranenia osôb, materiálne alebo následné škody, najmä vtedy, ak bolo zariadenie použité na iný účel ako je uvedený v návode na obsluhu, ak nebolo uvedené do prevádzky alebo opravené podľa pokynov v návode na obsluhu alebo ak boli opravy vykonané neodborníkom. Oprávarenské alebo údržbárske práce, ktoré presahujú úkony uvedené v tomto návode na obsluhu, si vyhradzuje vykonávať v podniku. V prípade záruky alebo opravy sa obráťte prosím na Vaše predajné miesto.

- D** **J. WAGNER GMBH**
Otto-Lilienthal-Str. 18
88677 Markdorf
T +49 0180 - 55 92 46 37
F +49 075 44 -5 05 11 69
- SK** **E-CORECO SK S.R.O.**
Kráľovská ulica 8/7133
927 01 Šaľa
T +42 1948882850
F +42 1313700077
- CZ** **E-CORECO S.R.O.**
Na Roudné 102
301 00 Plzeň
T +42 734 792 823
F +42 227 077 364
- F** **WAGNER FRANCE S.A.R.L.**
12 Avenue des Tropiques
Z.A. de Courtaboeuf
91978 Les Ulis Cedex
T +33 0825 011 111
F +33 (0)1 69 81 72 57
- GB** **WAGNER SPRAYTECH (UK) LTD**
Opus Park
Moorfield Road
Guildford Surrey GU1 15Z
T +44 (0) 1483 - 454666
F + 44 (0) 1483 - 454548
- H** **HONDIMPEX KFT.**
Kossuth L. u. 48-50
8060 Mór
T +36 (-22) - 407 321
F +36 (- 22) - 407 852
- DK** **ORKLA HOUSE CARE DANMARK A/S** **NOR** **ORKLA HOUSE CARE NORGE AS**
Stationsvej 13
3550 Slangerup
Danmark
T +45 47 33 74 00
F +45 47 33 74 01
- NOR** **ORKLA HOUSE CARE NORGE AS**
Nedre Skøyen vei 26,
PO Box 423, Skøyen
0213 Oslo
T +47 22 54 40 19
- PL** **PUT WAGNER SERVICE**
ul. E. Imieli 27
41-605 Swietochlowice
T +48/32/346 37 00
F +48/32/346 37 13
- S** **ORKLA HOUSE CARE AB** **ROM** **ROMIB S.R.L.**
Box 133
564 23 Bankeryd
Sweden
T +46(0)36 37 63 00
- ROM** **ROMIB S.R.L.**
str. Poligonului nr. 5 - 7
100070 Ploiesti ,judet Prahova
T +40-344801240
F +40-344801239
- CH** **J. WAGNER AG**
Industriestraße 22
9450 Altstätten
T +41 71 -7 57 22 11
F +41 71 -7 57 23 23
- E** **MAKIMPORT** **I** **FHC SRL**
HERRAMIENTAS, S.L.
C/ Méjico nº 6
Pol. El Descubrimiento
28806 Alcalá de Henares (Madrid)
T 902 199 021 / 91 879 72 00
F 91 883 19 59
- AUS** **WAGNER SPRAYTECH AUSTRALIA PTY. LTD.,**
14-16 Kevlar Close
Braeside, VIC 3195
T +61 3 95 87 - 20 00
F +61 3 95 80 - 91 20
- I** **FHC SRL**
Via Stazione 94,
26013 Crema (CR)
T 0373 204839
F 0373 204845

Part. No. 2364323
01/2017_RS

Chybné údaje a zmeny sú vyhradené.

© Copyright by J.Wagner GmbH